

**Modulaire kookapparatuur
700XP Elektrische friteuze 2
kuipen 7 liter Topuitvoering**

ITEM # _____

MODEL # _____

NAAM # _____

SIS # _____

AIA # _____

**371076 (E7FREH2B00)**Elektrische friteuze, 2 kuipen
van 7 liter, 2 manden,
topuitvoering**Omschrijving****Punt nr** _____

Elektrisch verwarmde friteuze met twee bakken van 7 liter, topmodel zonder onderbouw. De verwarmingselementen zijn aan de buitenzijde van de frituurbak gemonteerd, zodat een gladde bak met afgeronde hoeken ontstaat, welke zeer eenvoudig te reinigen is. Door de externe elementen wordt de levensduur van de olie verlengd. Laser technologie maakt een strakke verbinding met andere units van de 700XP lijn mogelijk.

Belangrijkste Gegevens

- Model voor montage op open basis kasten, het overbruggen van ondersteuning of cantilever-systemen.
- Diepgetrokken V-vormige frituurbakken.
- Hoog rendement infrarood verwarmingselementen zijn tegen de buitenzijde van de bak gemonteerd.
- Thermostatische regulering van olie temperatuur tot maximaal 185 °C.
- Beveiligingsthermostaat tegen oververhitting is standaard op alle units.
- Olie aftapkraan aan de voorzijde van de bakken.
- Voor het gemak van onderhoud bevinden alle grote compartimenten zich aan de voorkant van het apparaat.
- IPX 4 waterdicht.
- [NOT TRANSLATED]
- [NOT TRANSLATED]

Constructie

- Uitwendige beplating in roestvrijstaal met Scotch Brite afwerking.
- Naadloos geperst bovenblad van 1,5 mm dik roestvrijstaal.
- Haakse zijkanten zorgen voor een vlakke koppeling met andere units en voorkomen kieren en mogelijke vuilophoping tussen de apparaten.
- De binnenzijde van de bak is voorzien van afgeronde hoeken voor meer reinigingsgemak.

Duurzaamheid

- [NOT TRANSLATED]



Gekeurd: _____

Meegeleverde Accessoires

- 2 van Mand voor 7 liter friteseuse PNC 921608
(standaard bijgeleverd)

Optionele Accessoires

- Montagekit voor het koppelen van 2 units PNC 206086
- Brugsteun 800mm PNC 206137
- Brugsteun 1000mm PNC 206138
- Brugsteun 1200mm PNC 206139
- Brugsteun 1400mm PNC 206140
- Brugsteun 1600mm PNC 206141
- Schouwopstand, 800mm PNC 206304
- Zijdelingse handvaten (rechts en links) PNC 206307
- LEUNSTANG, ACHTER 800 mm, MARINE PNC 206308
- Schouwrooster, 400mm PNC 206400
- 2 zijpanelen voor topuitvoeringen PNC 216277
- Mand voor 7 liter friteseuse (standaard bijgeleverd) PNC 921608
- 2 manden voor 2x 5 & 7 liter friteseuse (standaard bijgeleverd) PNC 960638

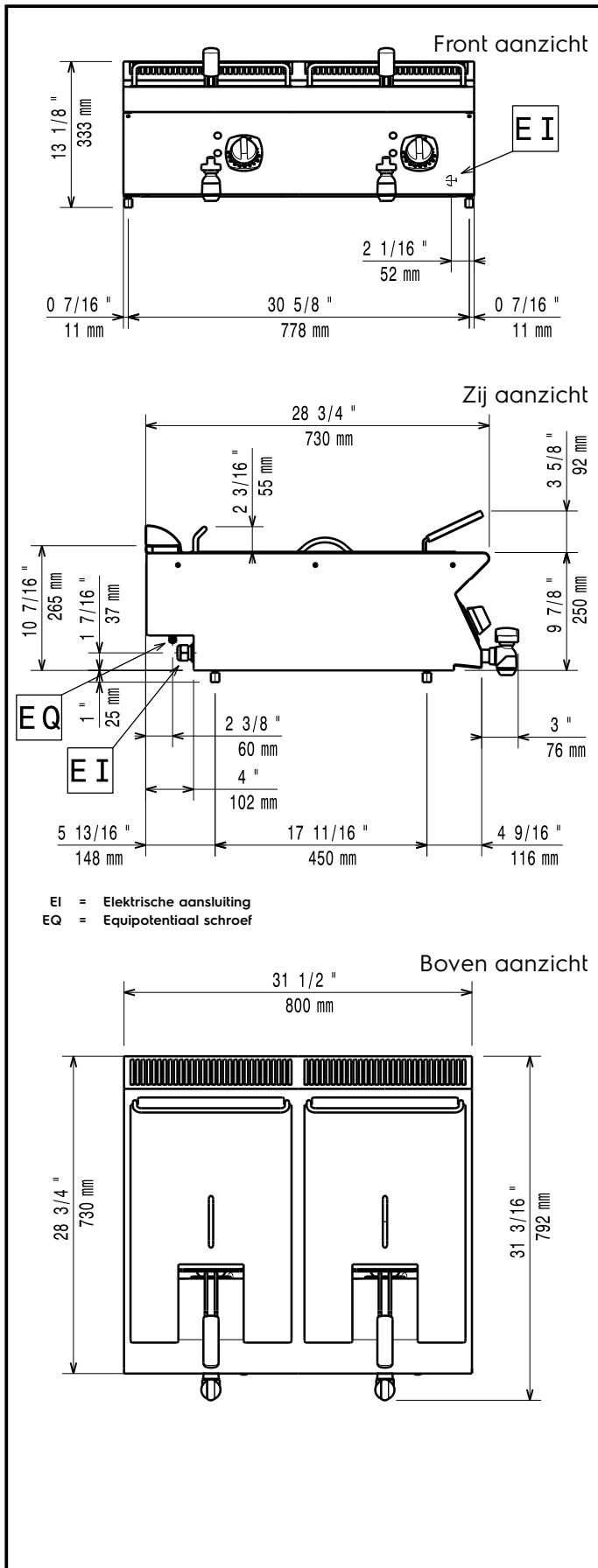

Elektrisch

Voltage:

380-400 V/3N ph/50/60 Hz

371076 (E7FREH2B00)

Totaal vermogen:

10.8 kW

Algemene Gegevens:

Effectieve kuip afmetingen, breedte:

240 mm

Effectieve kuip afmetingen, hoogte:

235 mm

Effectieve kuip afmetingen, diepte:

380 mm

Kuip capaciteit:

5.5 lt MIN; 7 lt MAX

Thermostaat instelling:

105 °C MIN; 185 °C MAX

Gewicht, netto:

40.5 kg

Transport gewicht:

50 kg

Transport hoogte:

520 mm

Transport lengte:

820 mm

Transport breedte:

860 mm

Transport volume:

0.37 m³

[NOT TRANSLATED]

N7FE1